

Tabak

siegling belting





Die Eigenschaften

halogen- und stickstofffreies
Bandmaterial bei A- und E-Typen

FDA-konform

glatte, harte Oberflächen

maßstabil

leicht mit geringer Gesamtdicke

dehnungsarm

Die Vorteile

▶ Pyrolyse-konform

▶ A- und E-Typen des Programms für den
direkten Kontakt mit Tabak geeignet

▶ leicht zu reinigen

▶ auch bei Feuchtigkeits- und
Temperaturschwankungen einsetzbar

▶ einfache Montage, geringer Energiebedarf

▶ kurze Spannwege möglich



siegling transilon

Transport- und Prozessbänder in der Tabakindustrie

Als ein weltweit führender Hersteller von Transport- und Prozessbändern aus modernen Kunststoffen hat Forbo Siegling ein Programm entwickelt, das auf die speziellen Belange der Tabakverarbeitung abgestimmt ist.

Das Siegling Transilon Programm für die Tabakindustrie ist physiologisch unbedenklich, pyrolyse-konform (bei Polyolefin- oder Polyesterbeschichtungen), öl- und fettbeständig, antistatisch und entspricht den gesetzlichen Anforderungen zum Transport unverpackter Lebensmittel.

Unsere enge Zusammenarbeit mit Erstausrüstern und der Tabakindustrie stellt sicher, dass Siegling Transilon mit seinen chemischen und mechanischen Eigenschaften und dem umfangreichen Zubehörprogramm allen Anforderungen an Produktionssicherheit und Produktivität gerecht wird. Siegling Transilon ist schnell und einfach endlos zu machen, wartungsfrei, leicht zu justieren und hat lange Standzeiten. Über die Typenauswahl, Lieferformen und Zubehör informieren wir Sie auf den nachfolgenden Seiten.

Im Secondary-Bereich werden – vom Transport der einzelnen Zigarette bis zum Handling großer Verpackungseinheiten beim Kommissionieren – zahlreiche weitere Siegling Produkte eingesetzt. Diese stellen wir Ihnen in diesem Prospekt nur in der Übersicht vor. Detaillierte Informationen darüber erhalten Sie auf Anfrage.

Inhalt

Primary Processing	4
Secondary Processing	5
Lieferprogramm	6
Lieferformen	6
Verbindungsarten	6
Strukturen	6
Profile und Wellkanten	7



MOVEMENT SYSTEMS



siegling transilon im Primary Processing

Ballen, Blatttabak, Blattrippe, geschnittener, trockener oder auch gesoßter Tabak: In den vielen Bearbeitungsstadien, die der Tabak vom Ballen bis zum fertigen Blend im Primary Processing durchläuft, ändern sich die Konsistenz des Fördergutes, die Verarbeitungstemperaturen und die Förderaufgaben ständig.

Das Siegling Transilon Programm liefert die erforderliche Vielfalt notwendiger Bändeigenschaften, um den Tabak sicher und zuverlässig durch alle Produktionsstufen zu transportieren.

Da nie ganz ausgeschlossen werden kann, dass Partikel der Bandoberfläche durch Beschädigung oder Migration in die Tabakmasse geraten, setzen immer mehr Tabakverarbeiter pyrolysekonforme Transport- und Prozessbänder ein.



Mit Profilen bestückte Siegling Transilon Bänder für größere Förderwinkel ersetzen in vielen Fällen konventionelle Lösungen mit Metallrechen und sparen so teure Rüstzeiten ein.



Für Förderwinkel ab 22° können Bänder mit verschiedenen Oberflächenstrukturen (hier VN) eingesetzt werden.



Transport mit einem muldungsfähigen Band.



Horizontaltransport auf einem Shuttle zum Befüllen der Staubox. Die hier verwendeten Bandtypen mit glatten Oberflächen lassen sich auch zum Steigfördern bis ca. 22° einsetzen (bei einer Tabakfeuchte von 13 %).



Ballentransport: Extreme Punktbelastung im Stop-and-Go-Betrieb.

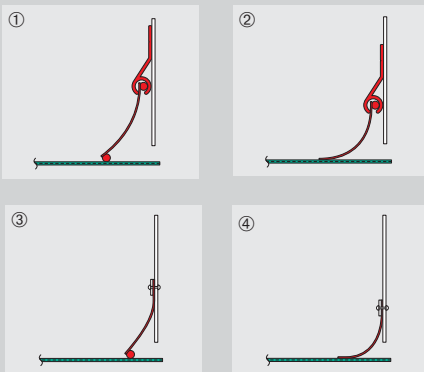

Rationell abdichten:

①②③④ Die sinnvolle Skirtbelt-Ausführung ist stark abhängig von den konkreten Betriebsbedingungen. Unter Berücksichtigung kundenspezifischer Anforderungen liefert Forbo Siegling hier innovative und vor allem rationelle Lösungen.

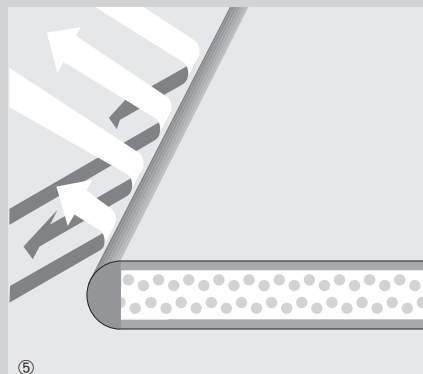

ProSeal Bandkantenversiegelung:

⑤ Das Eindringen von Feuchtigkeit und Bakterien in den Bandkörper wird durch ProSeal Bandkantenversiegelung verhindert. Durch die Versiegelung wird außerdem die Lebensdauer des Transportbandes erhöht.



Garantiert pyrolysekonform:

© Damit Sie als Kunde und wir als Entwickler ganz sicher gehen, lassen wir die Pyrolysekonformität der entsprechenden Bandtypen von einem unabhängigen Institut zertifizieren.



siegling transilon im Secondary Processing

Vom Transport der einzelnen Zigarette bis zum Handling großer Verpackungseinheiten beim Kommissionieren: Neben den speziell für die Tabakindustrie entwickelten Bändern werden auf dem Weg zum Versand zahlreiche weitere Siegling Produkte eingesetzt.

Detaillierte Angaben dazu können Sie folgenden Prospekten entnehmen:

Nr.	Titel
224	Siegling Transilon Transport- und Prozessbänder
266	Siegling Belting in der Logistik
275	Siegling Extremultus Maschinenbänder
245	Siegling Proposition Zahnriemen
223	Siegling Prolink Kunststoffmodulbänder



Starke Beschleunigungen im Stop-and-Go-Betrieb bei hohen Punktlasten stellen hohe Anforderungen an die eingesetzten Bänder.



Geradausförderung: Der richtige Reibwert der Bänder erlaubt bei kleinen Verpackungseinheiten einfache Kurvenführung über gerade Förderer.

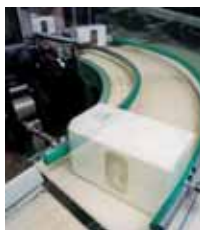

Siegling Transilon Kurvenband für größere Verpackungseinheiten.



Zum Transport von Zigaretenschachteln oder -stangen lassen sich mit Siegling Transilon Rundriemen auch komplizierte Förderstrecken einfach realisieren.

siegling proposition zahnriemen



Mit unterschiedlichen Möglichkeiten der Beschichtung sowie der Bestückung mit Nocken und Profilen sind Siegling Proposition Zahnriemen variabel einsetzbar, wenn formschlüssige Mitnahme gefordert ist.

siegling prolink modulbänder

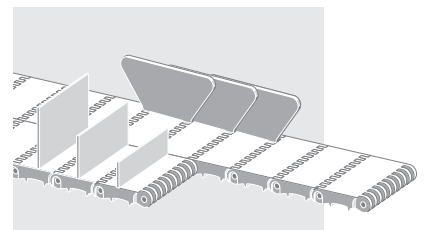

Siegling Prolink ist ein Modulband-Programm mit vielfältigen Einsatzmöglichkeiten.

Lieferprogramm Tabak

Technische Daten, Eigenschaften und Empfehlungen		Artikelnummer	Gesamtdicke ca. [mm]	Gewicht ca. [kg/m ²]	Zugkraft bei 1% Dehnung (k _{1%} relaxiert) [N/mm Breite]*	d _{min} ca. [mm]**	zulässige Betriebstemperatur [°C]	Pyrolyse-konform	antistatisch ausgerüstet	strukturiert	Profile möglich	ProSeal möglich (Bandkantenversiegelung)	KS-Verbinder möglich	muldungsfähig
Polylestertypen														
E 3/1 E0/E0 TT	transp.	900339	0,9	0,7	3,5	r 3-8	-30°/+100°	●	●				●	
E 3/1 E2/E2 MT/GL-C-TT	transp.	900340	1,2	1,3	3,5	25	-30°/+100°	●	●		●		●	●
E 8/2 E0/E0 TT ¹⁾	transp.	900342	1,3	1,2	6,5	25	-30°/+100°	●	●			●	●	●
E 10/2 E0/E10 VN-TT	transp.	900343	4,4	3,3	13	60	-30°/+100°	●	●	●			●	●
E 12/2 E0/E3 MT-TT	transp.	900348	1,7	1,8	12	50	-30°/+100°	●	●		●		●	
E 12/2 E3/E3 STR/MT-TT	transp.	900349	2,2	2,5	14	50	-30°/+100°	●	●		●	●	●	○
E 18/3 E0/E3 MT-TT	transp.	900350	2,6	2,8	16	60	-30°/+100°	●	●		●		●	
E 18/3 E0/E10 VN-TT ¹⁾	transp.	906494	4,8	4,1	14	90	-30°/+100°	●	●	●				
E 18/3 E3/E10 MT/VN-TT ¹⁾	transp.	900351	5,2	4,5	14	90	-30°/+100°	●	●	●	●			
Polyolefintypen														
E 6/2 0/A3 TT ¹⁾	transp.	900341	1,3	1,3	4	(60)90	-10°/+60°	●	●					●
E 9/2 A5/A5 NP/GL-TT	transp.	900346	3,5	3,0	4,5	90	-10°/+60°	●	●					○
E 9/2 A0/A15 VN-TT	transp.	900344	4,8	3,3	4,5	90	-10°/+60°	●	●	●				
E 10/2 E0/A5 TT	transp.	906505	2,6	2,4	11	(60)90	-10°/+60°	●	●			●		○
E 12/2 A0/A3 MT-TT	grün	900347	1,8	1,8	14	60	-10°/+80°	●	●		●		●	●
E 12/2 A0/A3 MT-TT	transp.	906583	1,8	1,8	14	60	-10°/+80°	●	●		●		●	●
E 2/1 A2/A2-NA-TT	blau	900360	0,8	0,7	-	-	-10°/+60°	●						
E 2/1 A2/A2-NA-TT	beige	900361	0,8	0,7	-	-	-10°/+60°	●						
N/A4 ¹⁾	transp.	906312	1,1	1,0	-	-	-10°/+60°	●						
PVC- und PU-Beschichtung														
E 3/1 U0/U2 MT-C-HACCP	weiß	900008	0,7	0,7	2	r 3-8	-30°/+100°		●				●	●
E 12/2 V5/V10 STR/GL	grün	900053	3,3	3,9	14	60	-10°/+70°		●			●	●	●
E 8/2 U0/V20 KN	grün	900139	3,6	3,2	8	60	-10°/+70°		●	●			●	
E 10/M V1/V10	weiß	900092	2,9	3,3	9	60	-10°/+70°		●		●		●	●
E 12/2 U0/UH	grün	900043	1,5	1,5	14	(40)60	-30°/+100°		●		●		●	
E 18/3 U0/V20	grün	900088	4,8	5,7	21	120	-10°/+70°		●		●			○
E 12/2 U0/U0	transp.	900040	1,4	1,4	6,5	60	-30°/+100°		●		●		●	

Das Siegling Transilon Programm wird laufend durch innovative, auf die Anforderungen des Marktes abgestimmte Entwicklungen ergänzt.

Lieferformen

- endlose Bänder
- vorbereitete Bänder für Schmelz- und Klebeverbindungen vor Ort
- Rollenware bei eigener Bandkonfektionierung
- Bänder mit mechanischen Verbindern
- Bänder mit versiegelten Kanten (ProSeal)
- Bänder mit aufgeschweißten Profilen (längs, quer und diagonal)

Profile sind auch als Rollenware erhältlich.

Verbindungsarten

Die bei endlosen Bändern standardmäßig eingesetzte geheizte Z-Stufenverbindung erfüllt höchste Ansprüche an Dicken-gleichheit und mechanische Belastbarkeit (Abb. ①).

Für einfachen Bandwechsel ohne Demontage der Anlage und schnelle Bandreparaturen können verschiedene mechanische Verbinder eingesetzt werden (Abb. ②③④).

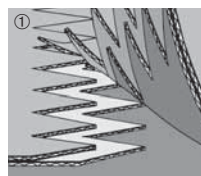

Z-Stufen-Verbindung

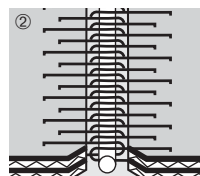

Drahhaken-Verbinder

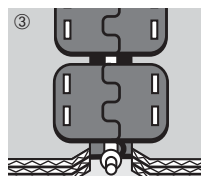

Klemm-Verbinder

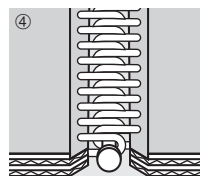

Kunststoff-Verbinder

Strukturen

Strukturierte Bänder sind in vielen Fällen eine kostengünstige Alternative zu aufgeschweißten Profilen:

- besonders gute Mitnahme
- gut zu Reinigen
- ruhige Bandlage, geringe Geräuschentwicklung

Speziell für die Kombination mit Dichtstreifen kann die VN-Struktur an den Bandkanten geschält werden (siehe Abb. unten).

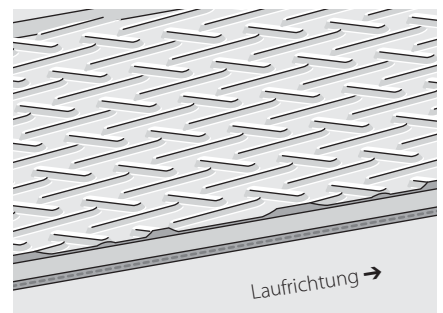

Vertikale Noppenstruktur (VN) mit geschälter Bandkante (M 1:5)

Einsatzmöglichkeiten	Knickförderer	Schrägförderer	Anlagen mit Abstreifer	Dichtstreifen	Vorhang oder Abdeckplane	Tabakballen-Transport	Bandwaage	stark sortierter Tabak	Silobänder (mit Kettenantrieb)	Silobänder (ohne Kettenantrieb) Beschickerbänder
			●						●	
			●	●	●		●		●	
			●				●		●	
	○	●	●			●		●		●
	○		●			●		●		●
	●		●			●		●		●
	●	●	●							
							●	●	●	
		●						●		●
	○		●			●		●		●
	○		●			●	●	●		●
				●	●					
				●			●			
		●	●			●				●
			●			●		●		
			●			●				●
			●			●	●			●

siegling transilon

transport- und prozessbänder

Legende

* Ermittelt in Anlehnung an ISO 21181:2005

** Die kleinstzulässigen Trommeldurchmesser wurden bei Raumtemperatur ermittelt und gelten nicht für Transportbänder mit mechanischem Verbinder. Niedrigere Temperaturen erfordern größere Trommeldurchmesser. Mit Profilen oder Wellkanten bestückte Bänder können größere Trommeldurchmesser erfordern. Siehe hierzu Prospekt „Technische Hinweise 2“ (Best.-Nr. 318).

¹⁾ Lieferzeit auf Anfrage.

- = Ja
- = Nach Rücksprache

- C = Querweich, kurvenbandtauglich
- GL = Glatte Oberfläche
- KN = Kreuznoppenstruktur
- MT = Matte Oberfläche
- NP = Negative Pyramidenstruktur
- STR = Normalstruktur
- VN = Vertikale Noppenstruktur
- TT = Pyrolyse-konform

Profile und Wellkanten

Mit Profilen bestückte Transportbänder können in vielen Fällen konventionelle Lösungen mit Metallrechen ersetzen und damit teure Rüstzeiten einsparen. Die Profile sind in verschiedenen Abmessungen erhältlich und können auch als Rollenware geliefert werden.

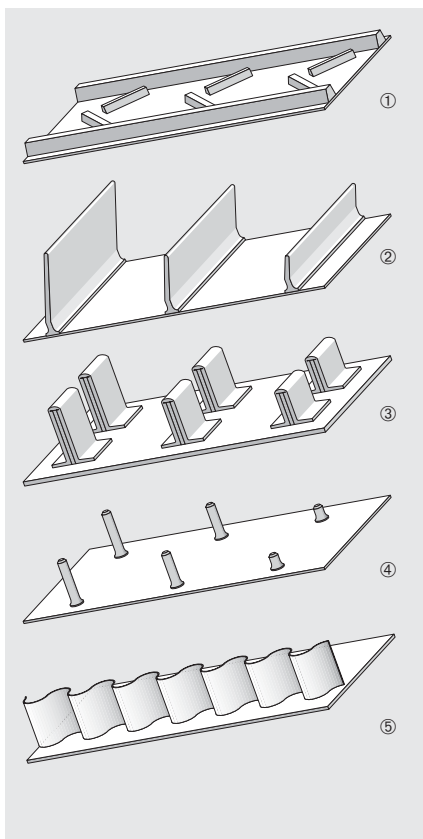

- ① K-Profile (auch als Querprofile einsetzbar)
- ② L-Profile/T-Profile (10–60 mm Höhe)
- ③ Schlaufenprofile
- ④ Rechenprofile
- ⑤ Wellkanten

Typenschlüssel für Siegling Transilon Transport- und Prozessbänder

E 8 / 2 U0 / V20 KN grün

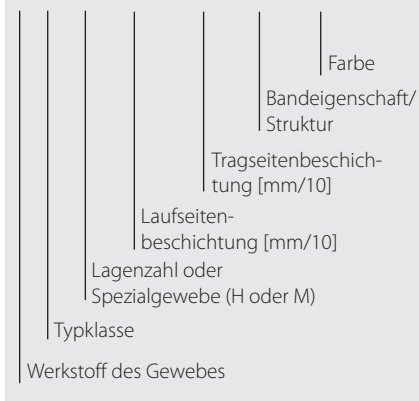

MOVEMENT SYSTEMS

Engagierte Mitarbeiter, qualitätsorientierte Organisation und Fertigungsabläufe sichern den konstant hohen Standard unserer Produkte und Dienstleistungen. Das Forbo Siegling Qualitätsmanagementsystem ist nach DIN EN ISO 9001:2000 zertifiziert.

Neben der Produktqualität ist der Umweltschutz ein wichtiges Unternehmensziel. Schon früh haben wir deshalb ein ebenfalls zertifiziertes Umweltmanagementsystem nach ISO 14001 eingeführt.

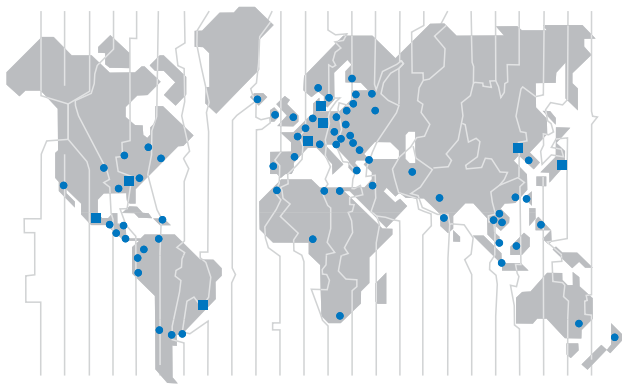

Forbo Siegling Service – jederzeit weltweit

Forbo Siegling beschäftigt in der Firmengruppe weltweit mehr als 1.900 Mitarbeiter. Unsere Produkte werden in acht Ländern hergestellt; Gesellschaften und Landesvertretungen mit Materiallagern und Werkstätten finden Sie in über 50 Ländern. Forbo Siegling Servicestationen gibt es in mehr als 300 Orten der Welt.